

$\varnothing$	$\alpha$
50	0,00 °
48	3,29 °
42	13,94 °
36	25,50 °
30	37,81 °
24	50,52 °
18	63,17 °
12	75,36 °
6	86,79 °
2,5	93,05 °

$\alpha$	$\varnothing$
0°	50,00
10°	44,16
20°	38,80
30°	33,77
40°	28,96
50°	24,24
60°	19,52
70°	14,68
80°	9,61
93,05°	2,50

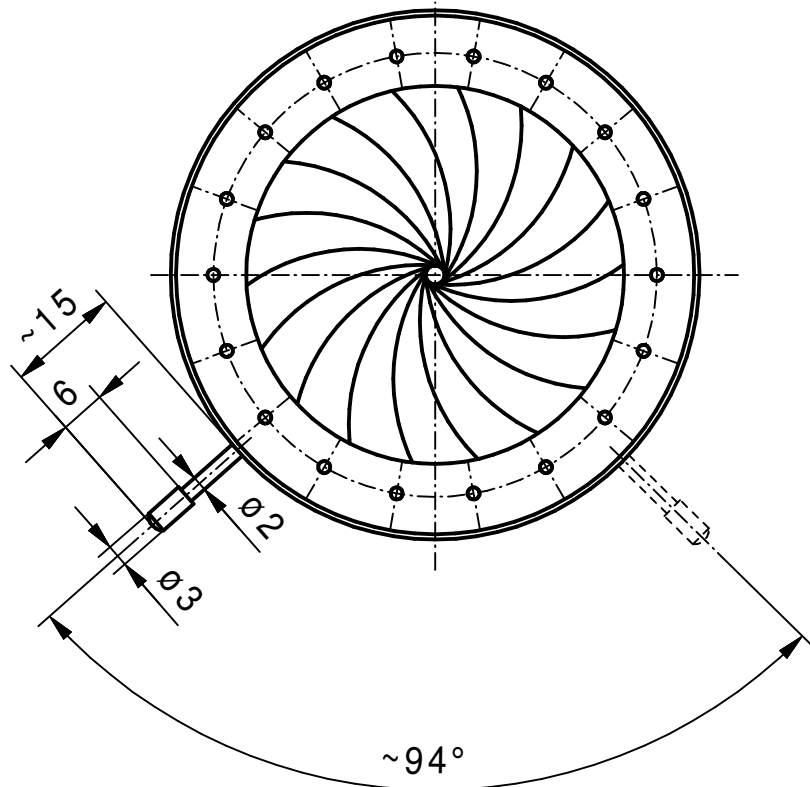

min.Apertur ~  $\varnothing$ 2,5mm  
Gewinde Hebel M2,0

Vervielfältigen und Weiterleiten an Dritte nur mit unserer Zustimmung.

		Werkstoff/Rohenteil	Tag	Name	Maßstab	Benennung
			Ausgabe	17.08.17	JL	Irisblende 70/50 (Angebotszeichnung)
			Berab.	17.08.17	JL	
			Erstellt	05.02.07	KN	
		Maße ohne Toleranzangabe nach DIN 7168 mittel	SAHM FEINWERKTECHNIK GMBH WETZLAR		Diese Maße werden besonders geprüft	Zchnng.-Nr. 94 055
Paßmaß	Abmaß	Flächen ohne Rahtiefenangabe DIN 3141 "Reihe 4"				Ersatz