

\varnothing	α
60	0,00 °
54	8,50 °
48	17,65 °
42	27,41 °
36	37,64 °
30	48,13 °
24	58,65 °
18	68,93 °
12	78,79 °
6	88,10 °
4	91,00 °

α	\varnothing
0°	60,00
10°	52,99
20°	46,52
30°	40,46
40°	34,64
50°	28,94
60°	23,22
70°	17,36
80°	11,24
90°	4,72
91°	4,00

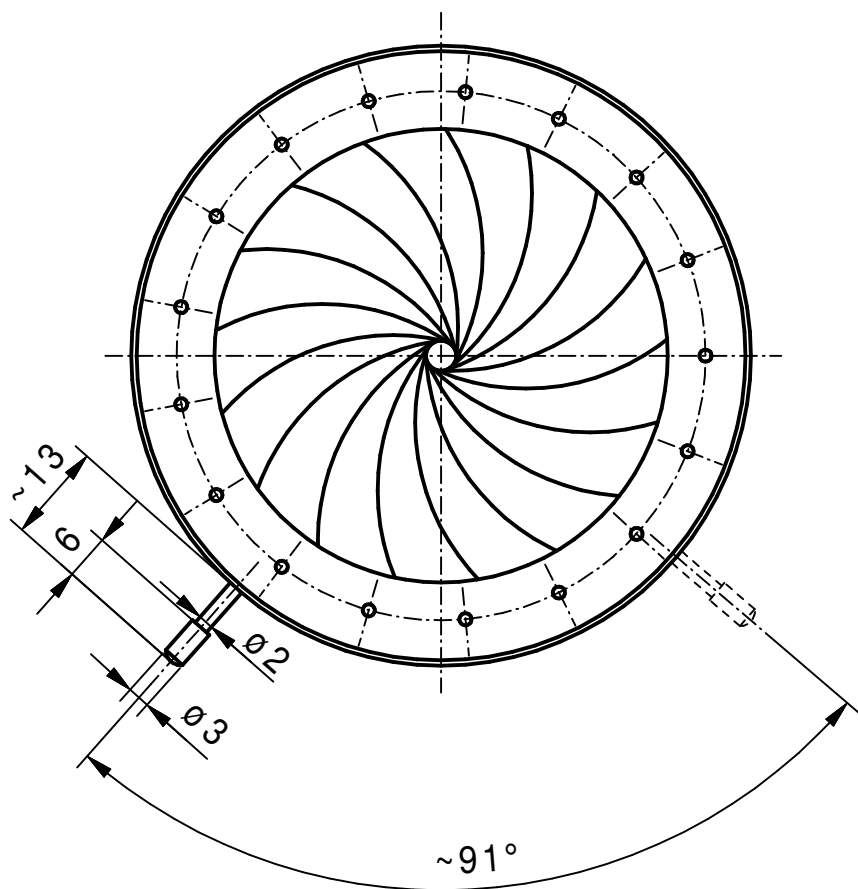

min.Apertur $\sim \varnothing 4,0\text{mm}$
 Gewinde Hebel M2,0

Vervielfältigen und Weiterleiten an Dritte nur mit unserer Zustimmung.

		Werkstoff/Rohteil		Tag	Name	Maßstab 1:1	Benennung Irisblende 82/60 (Angebotszeichnung)
			Ausgabe	17.08.17	JL		
			Berab.	17.08.17	JL		
			Erstellt	05.02.07	KN		
		Maße ohne Toleranzangabe nach DIN 7168 mittel Flächen ohne Rauhtiefenangabe DIN 3141 "Reihe 4"	SAHM	SAHM FEINWERKTECHNIK GMBH WETZLAR		Diese Maße werden besonders geprüft	Zchg. -Nr. 94 043
Paßmaß	Abmaß			Ersatz			