

\varnothing	α
12	0,00 °
11	6,74 °
10	13,92 °
9	21,53 °
8	29,52 °
7	37,80 °
6	46,25 °
5	54,74 °
4	63,12 °
3	71,28 °
2	79,11 °
1	86,56 °

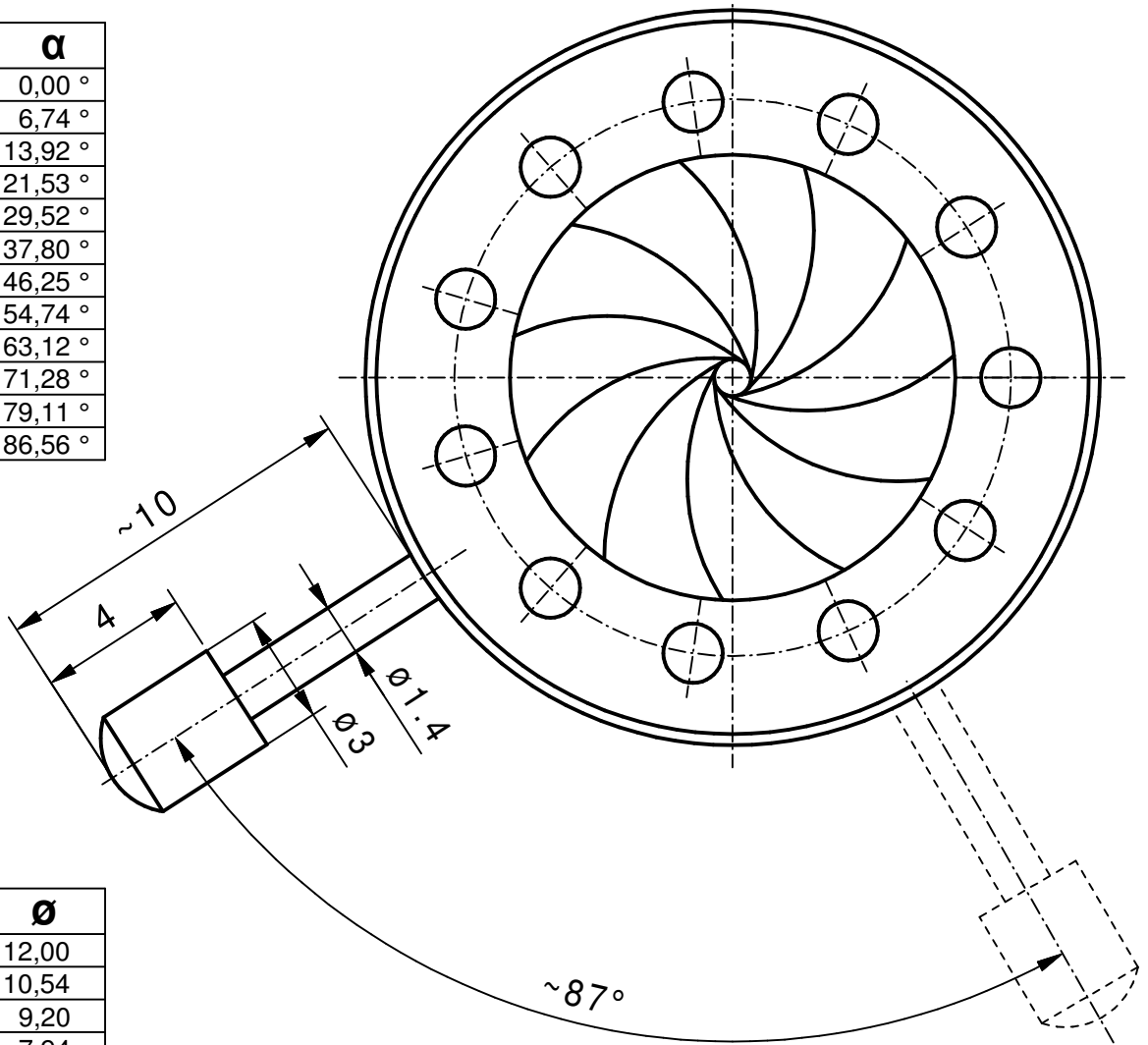

α	\varnothing
0°	12,00
10°	10,54
20°	9,20
30°	7,94
40°	6,74
50°	5,56
60°	4,38
70°	3,16
80°	1,88
86,56°	1,00

min. Apertur $\sim \varnothing 1,0\text{mm}$
 Gewinde Hebel M1,4

Vervielfältigen und Weiterleiten an Dritte nur mit unserer Zustimmung.		Werkstoff/Rohenteil	Tag	Name	Maßstab 5:1	Benennung Irisblende 19,8/12 (Angebotszeichnung)	
			Ausgabe	17.08.17			JL
			Berab.	17.08.17			JL
			Erstellt	05.02.07			KN
		Maße ohne Toleranzangabe nach DIN 7168 mittel Flächen ohne Rahtiefenangabe DIN 3141 "Reihe 4"	SAHM FEINWERKTECHNIK GMBH WETZLAR		Diese Maße werden besonders geprüft	Zchng.-Nr. 94 021	
Paßmaß	Abmaß					Ersatz	