

\varnothing	α
50	0,00 °
48	3,29 °
42	13,94 °
36	25,50 °
30	37,81 °
24	50,52 °
18	63,17 °
12	75,36 °
6	86,79 °
2,5	93,05 °

α	\varnothing
0°	50,00
10°	44,16
20°	38,80
30°	33,77
40°	28,96
50°	24,24
60°	19,52
70°	14,68
80°	9,61
93,05°	2,50

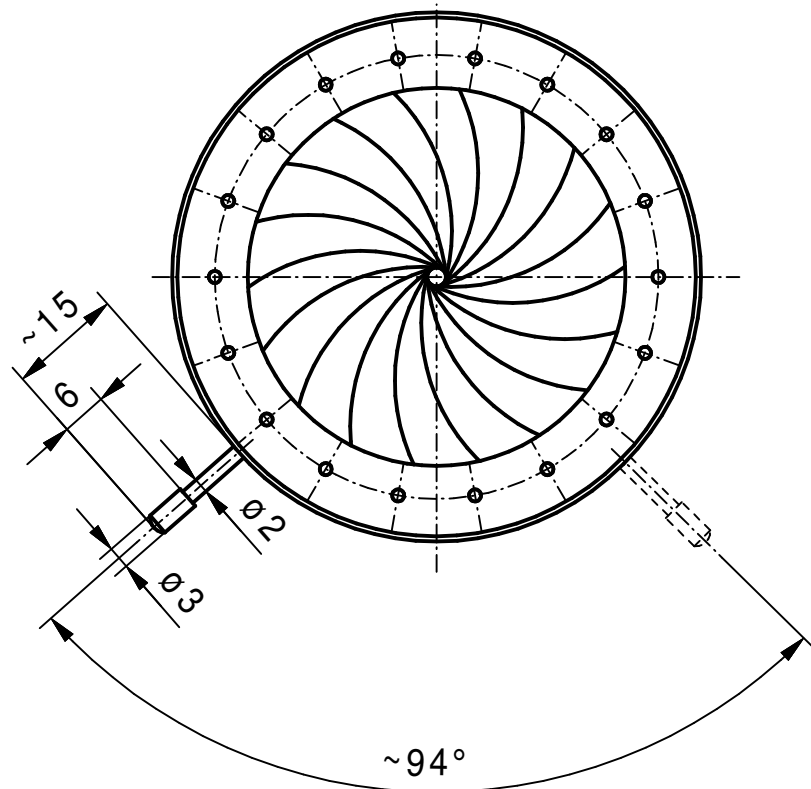

min. Apertur $\sim \varnothing 2,5\text{mm}$
 Gewinde Hebel M2,0

Vervielfältigen und Weiterleiten an Dritte nur mit unserer Zustimmung.

		Werkstoff/Rohteil		Tag	Name	Maßstab 1:1	Benennung Irisblende 70/50VA (Angebotszeichnung)
			Ausgabe	09.08.17	JL		
			Berab.	09.08.17	JL		
			Erstellt	05.02.07	KN		
		Maße ohne Toleranzangabe nach DIN 7168 mittel	SAHM	SAHM FEINWERKTECHNIK GMBH WETZLAR	Diese Maße werden besonders geprüft	Zchnng.-Nr.	90 055
Paßmaß	Abmaß	Flächen ohne Rauhtiefenangabe DIN 3141 "Reihe 4"				Ersatz	