

\varnothing	α
15	0,00 °
13	10,94 °
11	22,94 °
9	35,82 °
7	49,19 °
5	62,55 °
3	75,39 °
1	87,40 °

α	\varnothing
0°	15,00
10°	13,16
20°	11,48
30°	9,89
40°	8,37
50°	6,88
60°	5,39
70°	3,85
80°	2,25
87,4°	1,00

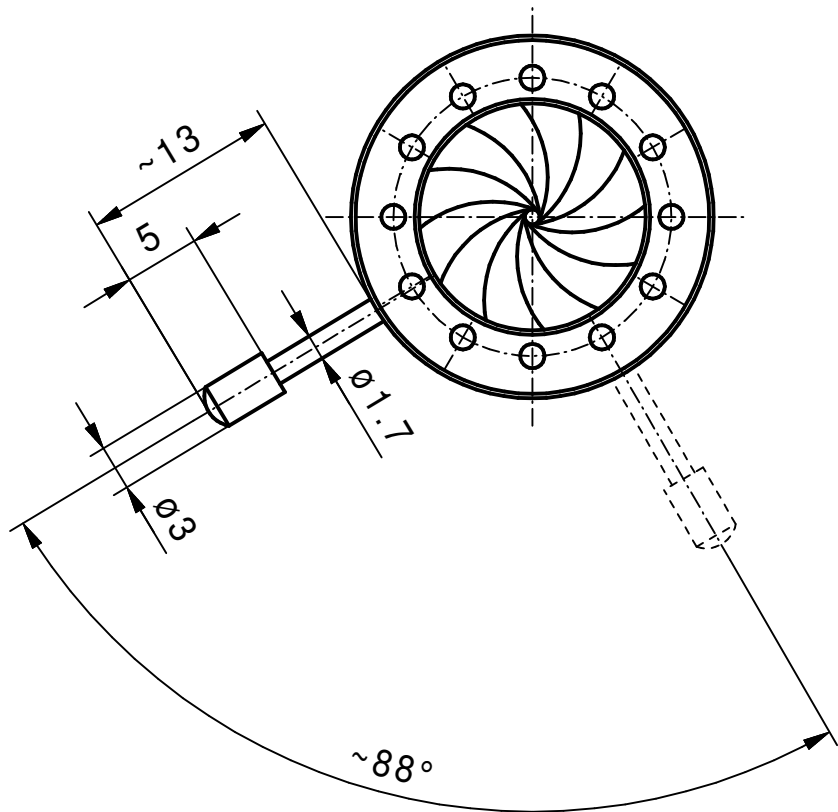

min.Apertur ~ $\varnothing 1,0\text{mm}$
Gewinde Hebel M1,7

Vervielfältigen und Weiterleiten an Dritte nur mit unserer Zustimmung.

		Werkstoff/Rohteil		Tag	Name	Maßstab 2:1	Benennung Irisblende 24/15VA (Angebotszeichnung)
			Ausgabe	04.08.17	JL		
			Berab.	04.08.17	JL		
			Erstellt	05.02.07	KN		Zchnng.-Nr. 90 027
		Maße ohne Toleranzangabe nach DIN 7168 mittel	SAHM	SAHM FEINWERKTECHNIK GMBH WETZLAR		Diese Maße werden besonders geprüft	Ersatz
Paßmaß	Abmaß	Flächen ohne Rauhtiefenangabe DIN 3141 "Reihe 4"					