

| \varnothing | α |
|---------------|----------|
| 20 | 0,00 ° |
| 19 | 3,96 ° |
| 16 | 16,83 ° |
| 12 | 36,09 ° |
| 8 | 56,76 ° |
| 4 | 77,00 ° |
| 2 | 86,46 ° |
| 1,20 | 90,00 ° |

| α | \varnothing |
|----------|---------------|
| 0° | 20,00 |
| 10° | 17,55 |
| 20° | 15,31 |
| 30° | 13,22 |
| 40° | 11,23 |
| 50° | 9,30 |
| 60° | 7,37 |
| 70° | 5,41 |
| 80° | 3,38 |
| 90° | 1,20 |

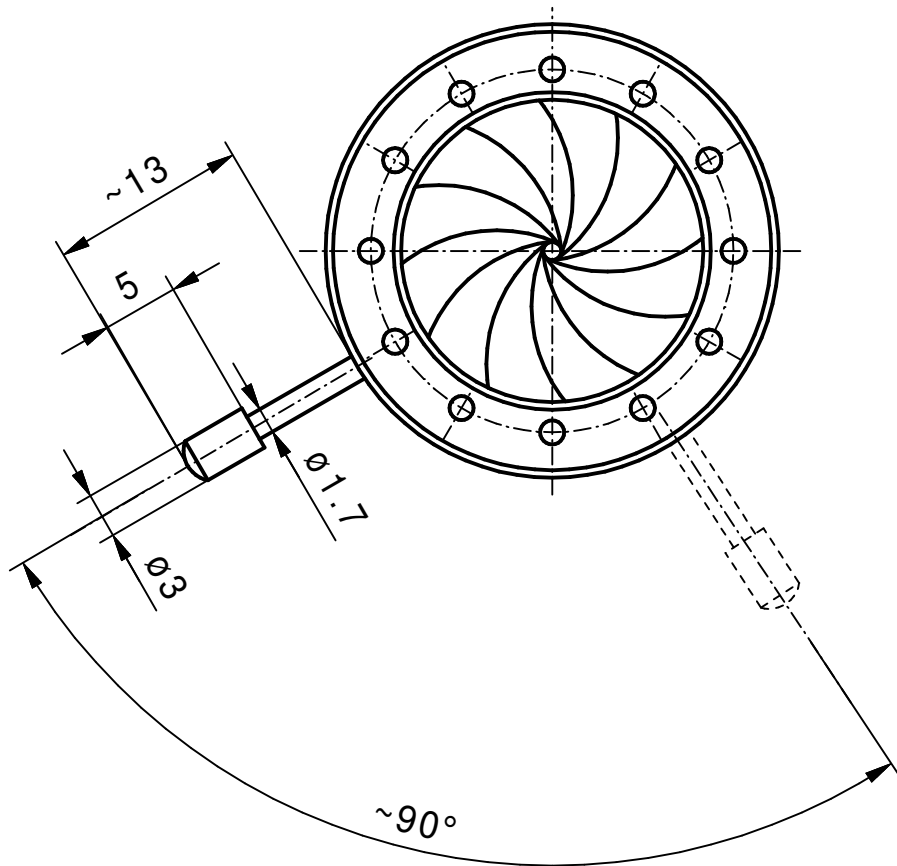

min.Apertur ~ $\varnothing 1,2\text{mm}$
Gewinde Hebel M1,7

| | | | | | | | |
|--|-------|--|---|----------|-------------------------------------|---|----|
| Vervielfältigen und Weiterleiten an Dritte nur mit unserer Zustimmung. | | Werkstoff/Rohteil | Tag | Name | Maßstab 2:1 | Benennung Irisblende 30/20AR (Angebotszeichnung) | |
| | | | Ausgabe | 11.08.17 | | | JL |
| | | | Berab. | 11.08.17 | | | JL |
| | | | Erstellt | 05.02.07 | | | KN |
| | | Maße ohne Toleranzangabe nach DIN 7168 mittel | SAHM FEINWERKTECHNIK GMBH WETZLAR | | Diese Maße werden besonders geprüft | Zchnng.-Nr. 92 023 | |
| Paßmaß | Abmaß | Flächen ohne Rauhtiefenangabe DIN 3141 "Reihe 4" | | | | Ersatz | |