

A-A

ca. 90°

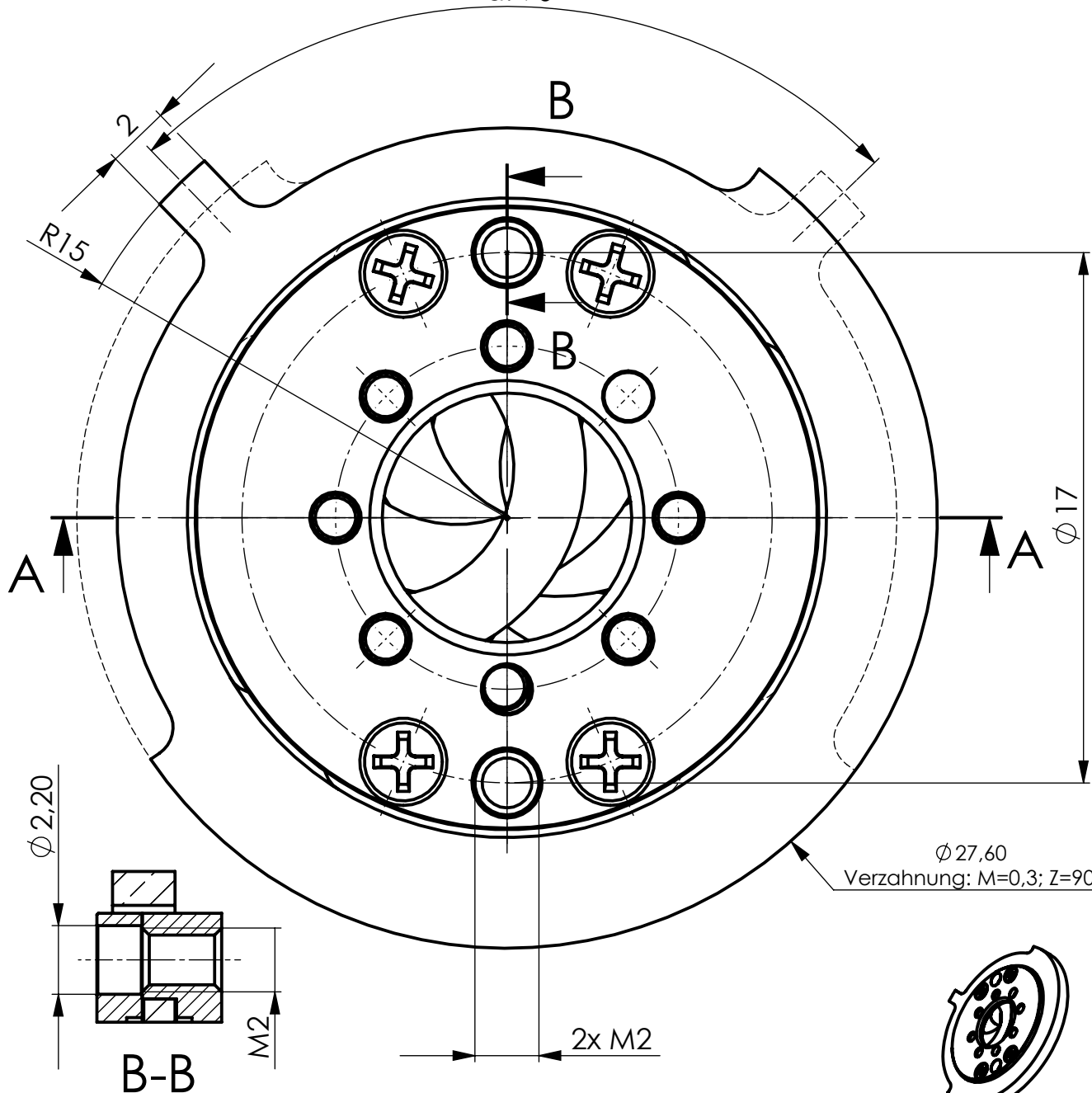

$\varnothing 27,60$
Verzahnung: M=0,3; Z=90

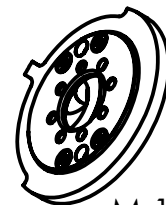

M 1:1

Vervielfältigen und Weiterleiten an Dritte nur mit unserer Zustimmung.

		Halbzeug/Rohteil	Tag	Name	Maßstab 5:1	Benennung Irisblende 20/8 FC Mot. (Angebotszeichnung)
		Werkstoff	Ausgabe	J.L.		
		Maße ohne Toleranzangabe nach DIN 7168 mittel	Bearb.	J.L.		
		Flächen ohne Rauhtiefenangabe DIN 3141 "Reihe 4"	Erstellt	J.L.	Diese Maße werden besonders geprüft	Zchng.-Nr. 98008
Paßmaß	Abmaß		SAHM WETZLAR			SAHM FEINWERKTECHNIK GMBH WETZLAR