

\varnothing	α
60	0,0 °
55	7,04°
50	14,53°
45	22,46°
40	30,77°
35	39,37°
30	48,13°
25	56,90°
20	65,54°
15	73,92°
10	81,95°
4	91,07°

α	\varnothing
0°	60,00
10°	52,99
20°	46,52
30°	40,46
40°	34,64
50°	28,94
60°	23,22
70°	17,36
80°	11,24
90°	4,72

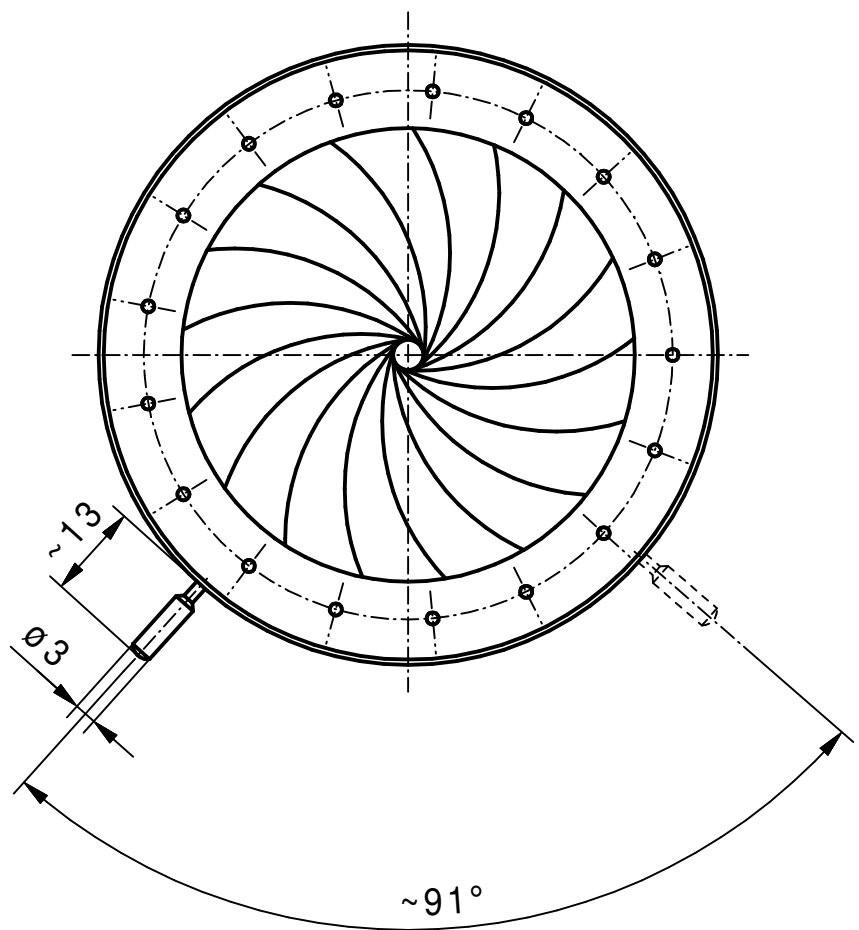

min.Apertur ~ $\varnothing 4,0\text{mm}$
 Gewinde Hebel M1,4

Vervielfältigen und Weiterleiten an Dritte nur mit unserer Zustimmung.		Werkstoff/Rohrteil	Tag	Name	Maßstab 1:1	Benennung Irisblende 82/60 (Angebotszeichnung)	
			Ausgabe	26.08.17			JL
			Berab.	26.08.17			SR
			Erstellt	14.08.06			KN
		Maße ohne Toleranzangabe nach DIN 7168 mittel	SAHM FEINWERKTECHNIK GMBH WETZLAR		Diese Maße werden besonders geprüft	Zchnng.-Nr. 94 070	
Paßmaß	Abmaß	Flächen ohne Rauhtiefenangabe DIN 3141 "Reihe 4"				Ersatz	