

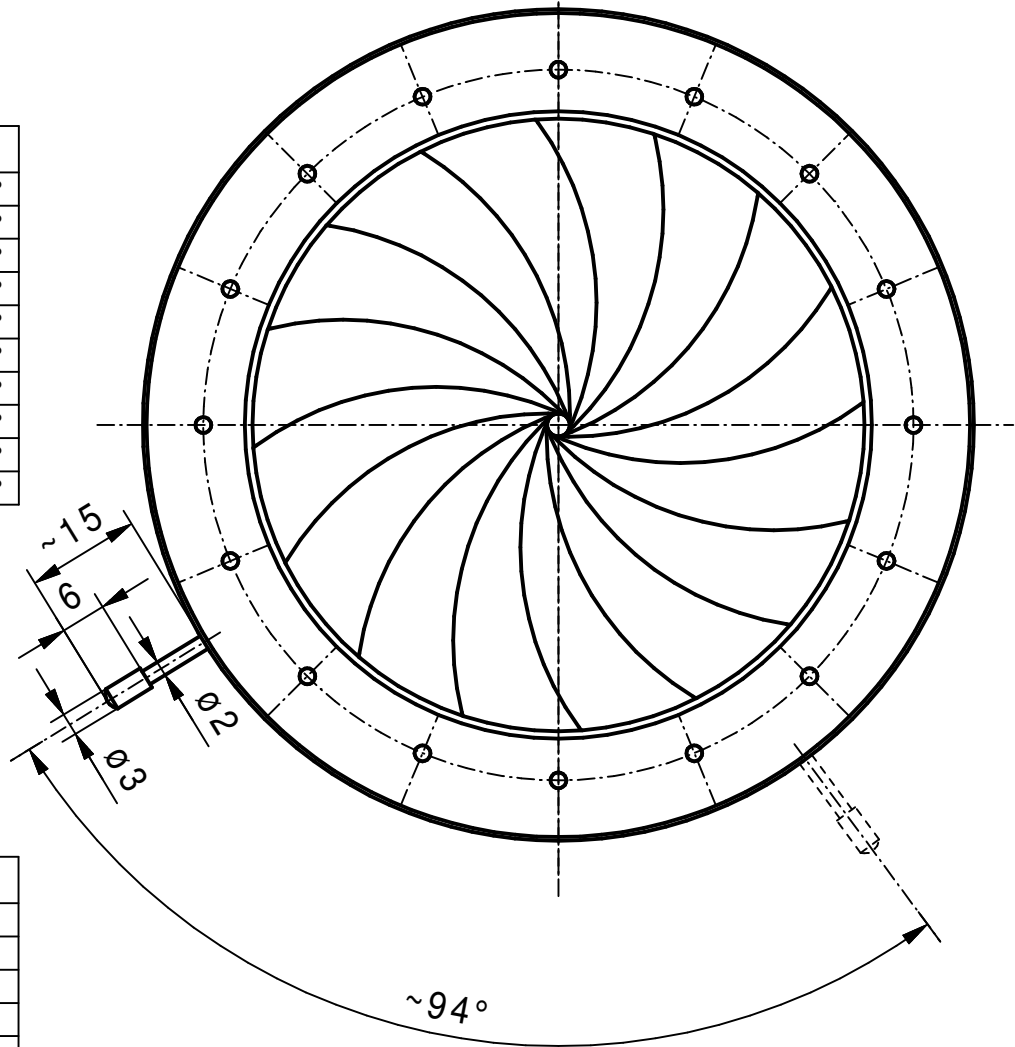

| \varnothing | α |
|---------------|----------|
| 81 | 0,00 ° |
| 72 | 9,34 ° |
| 63 | 19,50 ° |
| 54 | 30,41 ° |
| 45 | 41,90 ° |
| 36 | 53,66 ° |
| 27 | 65,34 ° |
| 18 | 76,62 ° |
| 9 | 87,28 ° |
| 3 | 94,00 ° |



| α | \varnothing |
|----------|---------------|
| 0° | 81,00 |
| 10° | 71,39 |
| 20° | 62,57 |
| 30° | 54,33 |
| 40° | 46,47 |
| 50° | 38,79 |
| 60° | 31,14 |
| 70° | 23,33 |
| 80° | 15,21 |
| 90° | 6,60 |
| 94° | 3,00 |

min. Apertur ~ $\varnothing 3,0\text{mm}$
 Gewinde Hebel M2,0

| | | | | | | | |
|--|-------|---|---|----------|-------------------------------------|--|----|
| Vervielfältigen und Weiterleiten an Dritte nur mit unserer Zustimmung. | | Werkstoff/Rohteil | Tag | Name | Maßstab 1:1 | Benennung Irisblende 110/81AR (Angebotszeichnung) | |
| | | | Ausgabe | 11.08.17 | | | JL |
| | | | Berab. | 11.08.17 | | | JL |
| | | | Erstellt | 05.02.07 | | | KN |
| | | Maße ohne Toleranzangabe nach DIN 7168 mittel | SAHM FEINWERKTECHNIK GMBH WETZLAR | | Diese Maße werden besonders geprüft | Zchg.-Nr. 92 090 | |
| Paßmaß | Abmaß | Flächen ohne Rahtiefenangabe DIN 3141 "Reihe 4" | | | | Ersatz | |