

\varnothing	α
12	0,00 °
11	6,74 °
10	13,92 °
9	21,53 °
8	29,52 °
7	37,80 °
6	46,25 °
5	54,74 °
4	63,12 °
3	71,28 °
2	79,11 °
1	86,56 °

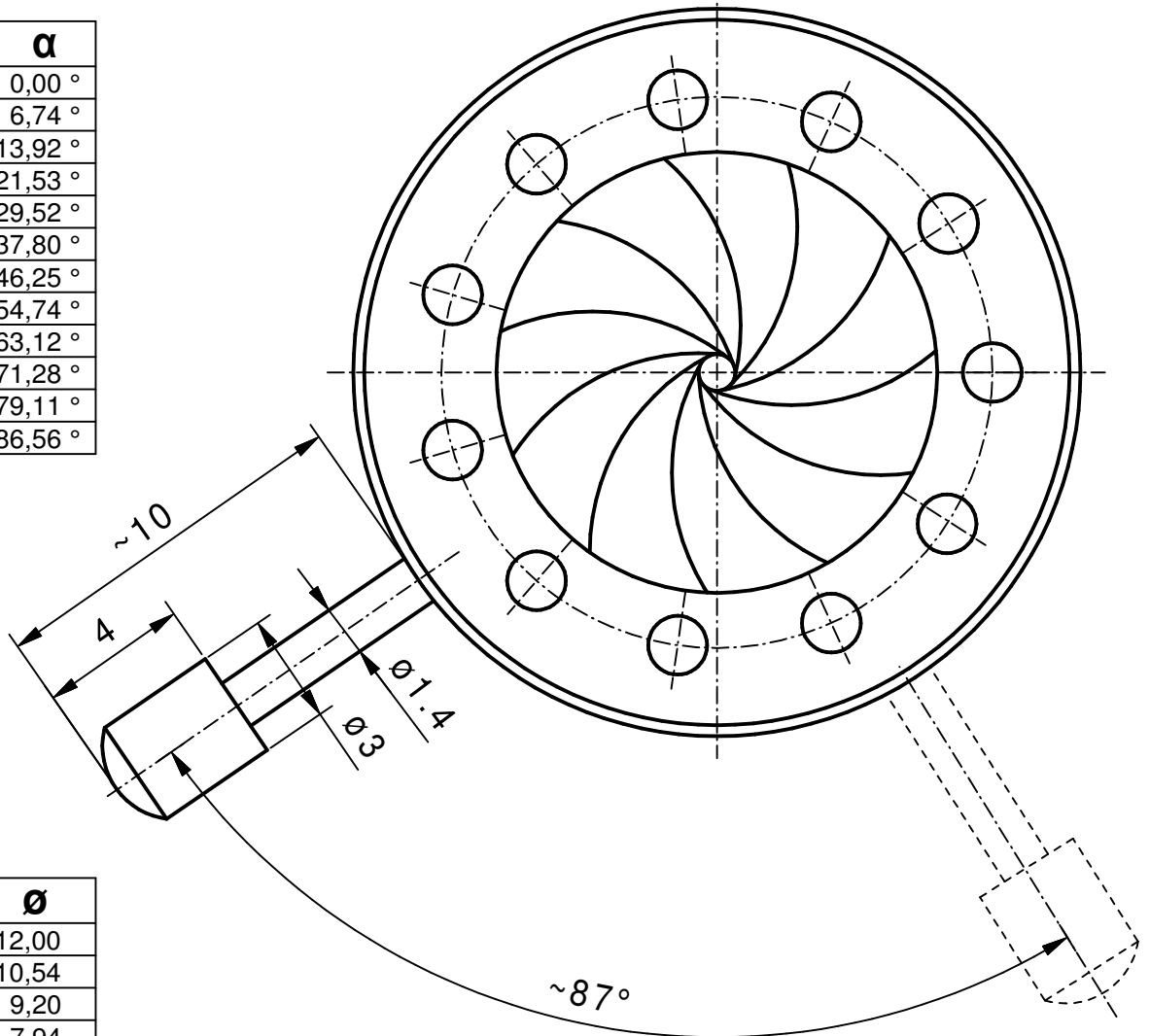

α	\varnothing
0°	12,00
10°	10,54
20°	9,20
30°	7,94
40°	6,74
50°	5,56
60°	4,38
70°	3,16
80°	1,88
86,56°	1,00

min. Apertur ~ $\varnothing 1,0\text{mm}$
 Gewinde Hebel M1,4

Vervielfältigen und weiterleiten an Dritte nur mit unserer Zustimmung.

		Werkstoff/Rohteil	Tag	Name	Maßstab 5:1	Benennung Irisblende 19,8/12AR (Angebotszeichnung)
		Ausgabe	11.08.17	JL		
		Berab.	11.08.17	JL		
			Erstellt	05.02.07	KN	
		Maße ohne Toleranzangabe nach DIN 7168 mittel	SAHM FEINWERKTECHNIK GMBH WETZLAR		Diese Maße werden besonders geprüft	Zchnng.-Nr. 92 021
Paßmaß	Abmaß	Flächen ohne Rauhtiefenangabe DIN 3141 "Reihe 4"				Ersatz